

## 保証書

型番 YNP-FW1200FF

持込修理

保証期間(本体)	お買い上げ日より1年間		
※お買い上げ日	西暦 年 月 日		
お客様	ご住所	〒□□□□-□□□□	
	ご芳名	様	
販売店	ご住所		
	店名	TEL ( ) - ①	

※販売証明書と一緒に保管をお願いします。

この保証書は、本書記載内容で無料修理を行うことをお約束するものです。お買い上げ日から上記期間中故障が発生した場合は、本書をご提示のうえ、販売店に修理をご依頼ください。

### 無料修理規定

- 取扱説明書や注意ラベルに従った正常な使用状況で故障した場合には、お買い上げ販売店が無料修理いたします。
  - 保証期間内の無料修理をお受けになる場合には、商品と本書をご持参のうえ、お買い上げ販売店にご依頼ください。
  - ご贈答品などで、本保証書に記入してあるお買い上げ販売店にご依頼できない場合には、ユアサプライムス株式会社にお問い合わせください。
  - 保証期間内であっても次の場合には有料修理になります。
    - (イ) 使用上の誤り及び不当な修理や改造による故障及び損傷。
    - (ロ) お買い上げ後の移動にともなう落下などによる故障及び損傷。
    - (ハ) 火災・地震・水害・落雷その他天災地変、公害や異常電圧による故障及び損傷。(二) 本書のご提示がない場合。
    - (ホ) 本書のお買い上げ日、お客様名、販売店名などの記入のない場合や字句を書き換えられた場合。
    - (ヘ) 一般家庭用以外（業務用の使用、車両、船舶への搭載）に使用された場合の故障及び損傷。
    - (ト) 消耗品を交換する場合。
    - (チ) 故障の原因が本製品以外の他社製品にある場合。
    - (リ) 正規販売店以外（オークションや中古販売品、個人売買品、未開封の二次販売など）での購入の場合。
  - 持込修理の対象商品を直接修理窓口へ送付した場合の送料などはお客様のご負担となります。
  - 本書は日本国内においてのみ有効です。  
This warranty is valid only in Japan.
- ※ この保証書は本書に明示した期間、条件のもとにおいて無料修理をお約束するものです。従ってこの保証書を発行している発売元(保証責任者)又は、事業者に対するお客様の法律上の権利を制限するものではありませんので保証期間経過後の修理についてご不明な場合は、お買い上げ販売店または、ユアサプライムス株式会社にお問い合わせください。
- ※ 保証期間経過後の修理、補修用性能部品の保有期間については詳しくは取扱説明書をご覧ください。

### お願い

一度で使用になった製品は、返品をお受けすることができませんのであらかじめご了承ください。但し、明らかに不備、不良と認められた製品につきましては、代替品と交換する準備がございます。また、保証期間の終了後や取り扱いの間違いによる故障(本体の水洗いなど)などの修理は、できる限りお客様の負担の少ないように(部品代、送料など)お見積りをご連絡し、了解を頂いた後に速やかに修理させていただきます。

ユアサプライムス株式会社

〒103-0006 東京都中央区日本橋富沢町9番8号  
<https://www.yuasa-p.co.jp/>

### ■ お客様ご相談窓口について

- ・ 修理、お取り扱い、消耗品、部品ご購入などのご相談は、まずは、お買い上げの販売店へお申し付けください。
- ・ 転居や贈答品などでお困りの場合は、弊社お客様ご相談窓口であります、下記サービスセンターへお問い合わせください。
- ・ アフターサービスについては、取扱説明書の中でご説明しておりますのでご覧ください。

### お客様ご相談窓口

[受付時間] 午前10時～12時・午後1時～5時



0120-988-475

・ サービス向上のため、音声を録音させていただくことがあります。 ・ 土日・祝日、年末年始、お盆休暇を含む当社の休日は休業とさせていただきます。

F-100



ホットプレート

YNP-FW1200FF

## 取扱説明書（保証書付）

一般家庭用

（業務用としては使用しないでください）

このたびは本製品をお買い上げいただき、まことにありがとうございました。ご使用前にこの取扱説明書をよくお読みください。とくに「安全上のご注意」はご使用前に必ずお読みいただき正しく安全にお使いください。この説明書には保証書も付いておりますので、大切に保管してください。



### 経年劣化によるご注意

長年使用している製品は、火災などの事故につながるおそれがあります。安心してご使用いただくため、長期間使用しましたら安全のため必ず点検することをおすすめします。

ご使用環境及びご使用时间などが異なるため、点検時期、点検方法及び点検費用については販売店または弊社「お客様ご相談窓口」にご相談ください。

この製品は、海外ではご使用になれません。 FOR USE IN JAPAN ONLY.



## ちょっといいをカタチに

「ちょっといい」という感覚は人それぞれ。

ライフスタイルも人の数だけ違います。

YUASA 1+は、人それぞれの「ちょっといい」を追求し、

「ちょっと便利な」、「ちょっとかっこいい」、

「ちょっといい」をカタチにします。



### ■ もくじ

1+コンセプト	1-2
安全上のご注意	3-5
各部のなまえ	6
お使いになる前に	7-8
使い方	9-11
お手入れについて	12
修理を依頼される前に	13
アフターサービスについて	14
安全に末永くお使いいただくために	14
仕 様	14
保証書・お客様ご相談窓口について	裏表紙





# 安全上のご注意

ご使用前に「安全上のご注意」をよくお読みのうえ、正しくお使いください。

- ※ここに示した注意事項は、製品を安全に正しくお使いいただき、人体への危害や物的損害を未然に防止するためのものです。
- ※注意事項は、危害や損害の大きさと切迫の程度を明示するために、誤った取り扱いをすると生じることが想定される内容を「危険」「警告」「注意」の3つに区分しています。いずれも安全に関する重要な内容ですので、必ず守ってください。

 <b>危険</b>	この表示を無視して誤った取り扱いをすると、人が死亡または重傷を負うことがあり、かつその切迫の度合いが高い危害の程度。
 <b>警告</b>	この表示を無視して誤った取り扱いをすると、人が死亡または重傷を負うことが想定される危害の程度。
 <b>注意</b>	この表示を無視して誤った取り扱いをすると、人が傷害を負うことが想定されるか、または物的損害の発生が想定される危害・損害の程度。

## 絵表示について

-   この記号は、禁止行為であることを告げるものです。図の中や近くに具体的な禁止内容(左図の場合は分解禁止)が描かれています。
-   この記号は、行為を強制したり指示したりする内容を告げるものです。図の中や近くに具体的な指示内容(左図の場合は電源プラグをコンセントから抜いてください)が描かれています。

※お読みになった後は、お使いになる方がいつでも見られるところに必ず保管してください。

 **危険** この表示は「死亡または重傷を負うことがあり、かつその切迫の度合いが高い」内容です。

 **分解禁止** 修理技術者以外の方が、分解・改造・修理をしない。  
●火災・感電・ケガの原因になります。  
●修理は販売店または弊社お客様ご相談窓口へご相談ください。

 **警告** この表示は「死亡または重傷を負う可能性が想定される」内容です。

延長コードやタコ足配線で使用しない。  
●火災や火傷の原因になります。

電源コードや電源プラグが傷んだり、コンセントへの差し込みがゆるいときは使用しない。  
●傷んだまま使用すると、感電・ショート・火災の原因になります。すぐにお買い上げの販売店、またはお客様ご相談窓口にご相談ください。修理技術者以外の方が、修理をしないでください。

電源コードや電源プラグを破損するようなことはしない。  
(傷付けたり、加工したり、熱器具に近づけたり、無理にまげたり、ねじったり、引っ張ったり、重いものをのせたり、束ねたりしない。)  
●傷んだまま使用すると感電・ショート・発火の原因になります。

補助を必要とする人や、子どもだけで使わせない。  
●誤操作による危害を認識し安全に操作できない人や子どもだけでは使わせないでください。必ず、大人の方(安全に責任を負う人)の監督のもと使用してください。また、子供が本製品で遊ばないようにご注意ください。  
感電・ケガ・火傷の原因になります。

本製品を2台以上並べて使用しない。  
●火災や火傷の原因になります。

本製品を火気の近くや高温になる場所に設置しない。  
●変形・発火・火災の原因になります。

熱に弱いものを近づけない、近くに燃えやすいものを置かない。  
●じゅうたん・畳・テークロスの上に置いたり、カーテンなどの近くに置くと、焦げや火災の原因になります。

乳幼児、またはペットにプレートをなめさせない。  
●ケガや火傷のおそれがあります。

温度調整ツマミ部分は、水に浸けたり水をかけたりしない。また、プレートを濡れたまま本体にセットしない。  
●ショート・感電・火災のおそれがあります。

揚げ物の調理をしない。  
●火災や火傷の原因になります。

調理中は絶対に、電源プラグを抜き差ししない。  
●感電や火災の原因になります。

交流100V・定格15A以上のコンセントを単独で使用する。  
●他の器具と併用した場合、分岐コンセント部が異常発熱して発火することがあります。

使用前に、包装材は全て取り除く。  
●変形・発火・火災の原因になります。

電源プラグは根元まで確実に差し込む。  
●差し込みが不完全ですと、感電や発熱による火災の原因になります。

お手入れの際は必ず電源プラグをコンセントから抜く。また、ぬれた手で抜き差ししない。  
●感電やケガの原因になります。

包装用ポリ袋は幼児の手の届かないところに保管する。  
●誤ってかぶったときに窒息し、死亡する原因になります。

電源プラグ、コンセントのほこりは定期的にとる。  
●プラグにほこりがたまると、湿気などで絶縁不良になり火災・感電・故障の原因になります。

 **注意** この表示は「傷害を負う可能性または物的損害が発生する可能性が想定される」内容です。

本体の下のすきまに物を入れて使わない。  
●変形や変質をしたり火災の原因になります。

ふきんの消毒やクラフト制作など、調理以外の目的で使用しない。  
●過熱、異常動作して、発火や火災の原因になります。

本製品専用の脚以外使わない。脚を他の機器に使わない。また、脚の上にはプレート以外を置かない。  
●故障や発火の原因になります。

脚とプレートとを未接続のまま使わない。脚だけで電源を入れない。  
●火災・ケガ・故障の原因になります。

プレートを直火にかけない。  
●火災や故障の原因になります。

不安定な場所や熱に弱い敷物の上、およびすべりやすい場所では使用しない。  
●火災の原因になります。

壁や家具の近くで使用しない。  
●熱で壁や家具を傷め、変色や変形の原因になります。

ゴム脚を強く引きずらない。  
●変形の原因になります。

スプレー(殺虫剤、整髪用、掃除用など)をかけない。  
●樹脂や塗装部分に変質したり、破損する原因になります。

本体に衝撃を加えない。  
●破損したり、落下してケガの原因になります。ひびが入ったり割れた場合、そのまま使うと過熱し過ぎたり異常動作、感電の原因になります。

使用中は本体から離れない。  
●加熱しすぎで調理物が発火することがあります。

予熱以外に空焼きをしない。また、必要以上に加熱しない。  
●過熱により発火することがあります。でき具合を見ながら調理してください。  
●フッ素樹脂コーティングがはがれたり、プレートの変形・変色の原因になります。

缶詰や瓶詰めなどを直接加熱しない。  
●破裂したり赤熱して、火傷やケガをする原因になります。

使用中や使用直後は、しばらくプレートや金属部に触れない。  
●火傷の原因になります。



禁止

**注意** この表示は「傷害を負う可能性または物的損害が発生する可能性が想定される」内容です。

異物や汚れは取り除いてから使う。

- 焦げや火災の原因になります。また、故障や異常発熱の原因になります。

調理物が発火した場合は、すぐに温度調整ツマミを「OFF」にあわせ、電源プラグを抜く。

- 火災の原因になります。



使用後はお手入れをする。お手入れは必ず本体が冷えてから行う。

- プレートが汚れたまま調理すると、発煙や発火の原因になります。
- 使用直後に高温部にふれると、火傷の原因になります。

使用時以外は電源プラグをコンセントから抜く。

- ケガや火傷、絶縁劣化による感電・ショート・火災の原因になります。

電源プラグを抜くときは、コードを持たずにプラグを持って抜く。

- コードを引っ張ると、コードが破損し、感電・ショート・火災の原因になります。

## 各部のなまえ

### 本体

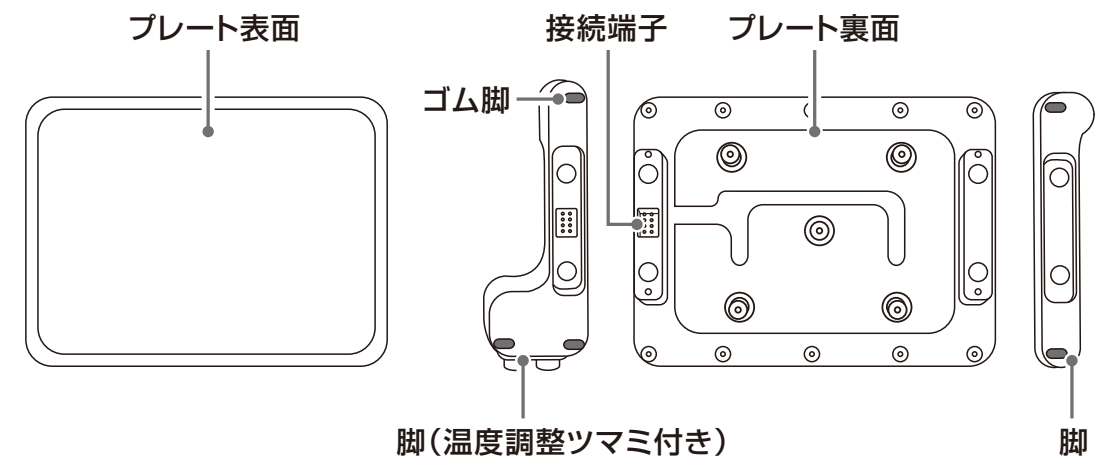
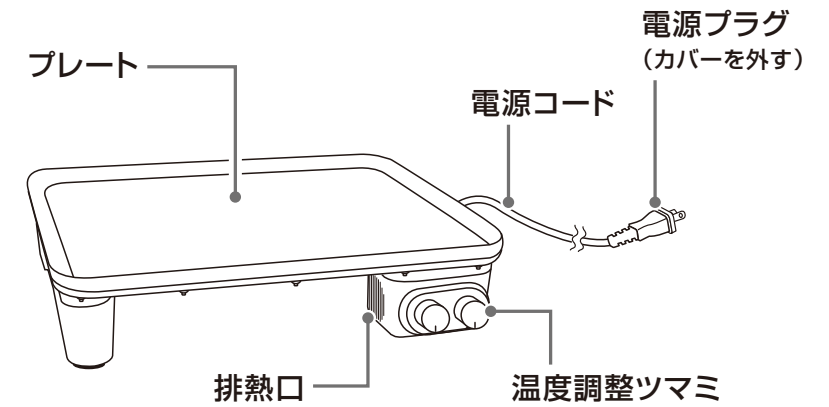

### 操作部

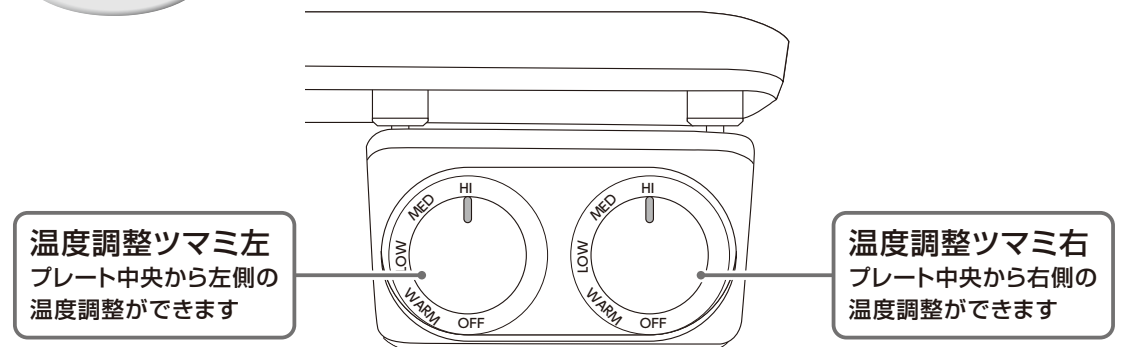

※イラストと実際の製品は多少異なる場合があります。

# お使いになる前に



注意

本製品は、加熱中や電源プラグを抜いてしばらくは、本体やプレートが非常に熱くなります。  
ご使用中は温度調整つまみと脚部分以外には触れないでください。  
図の  は高温になる部分です。火傷にご注意ください。

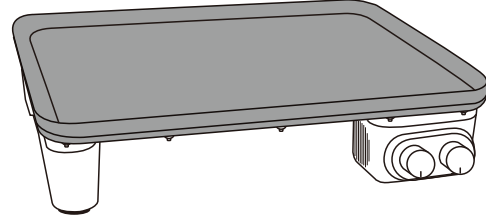

## 本体について

- ・水平で安定した場所に置いて使用してください。
- ・裏返したまま電源を入れたり、使用しないでください。
- ・片脚で使用しないでください。また、使用中に本体を移動させないでください。
- ・脚を付けたまま立てて置いたりしないでください。
- ・調理物が発煙・発火したときは、すぐに電源プラグを抜いてください。  
●火災の原因になります。
- ・使用後はお手入れをして、プレートに付いた汚れを取り除いてください。  
●調理くずや油分が残ったまま調理すると、焼きムラや焦げ、発煙や発火の原因になります。
- ・持ち運びやお手入れ、保管をするときは必ず本体が冷えてからおこなってください。  
●高温部にふれると、火傷の原因になります。

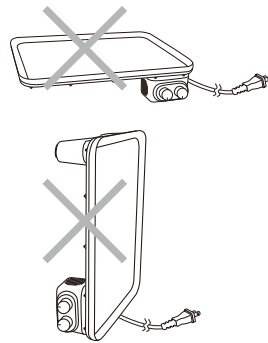

## 使用場所のご注意

- ・平行で凸凹の無いテーブルなどでご使用ください。
- ・不安定な場所や熱に弱い敷物の上では使用しないでください。
- ・火気の近く、水や蒸気がかかる場所や湿気の多い場所、家具や壁の近く、棚の中に置いての使用はしないでください。  
●変形や変色・発火・火災のおそれがあります。
- ・壁や家具から本体を離してご使用ください。  
近くに可燃性の物(カーテンや家具、可燃性ガス、引火性の物、スプレー缶)が無いことをご確認ください。
- ・本体の上に物をのせないでください。
- ・上方からの落下物のおそれのないところで使用してください。
- ・屋外や自動車内などの特殊な場所では使用しないでください。

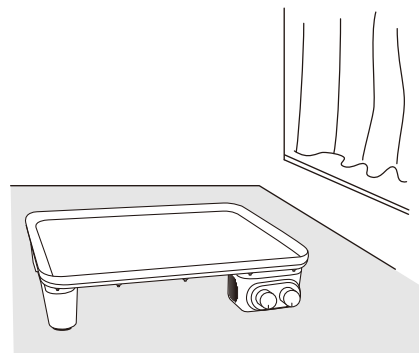

危険

- ・肩よりも高い位置に設置しないでください。  
高熱部に手が触れたり落下して、火傷の原因になります。
- ・必ず一般家庭の屋内で使用してください。

## 調理について

- ・本製品は一般家庭用です。ふきんの消毒やクラフト制作など、調理以外の目的で使用しない。  
●破損や火災の原因になります。
- ・調理物が発火した場合は、すぐに温度調整つまみを「OFF」にあわせ、電源プラグを抜く。  
●火災の原因になります。
- ・使用中は本体から離れないでください。  
●調理物が焦げたり発火して、火災の原因になります。
- ・次のようなものは充分注意しながら調理してください。  
※油脂類や糖分が多い具材は焦げやすく、場合によっては燃える場合があります。  
※皮や殻のある食品は、破裂することがあるため、切れ目や割れ目を入れる。
- ・プレートに食材をのせるときや取り出すときは素手ではおこなわず、必ず木製や耐熱性のある樹脂製の箸やトングをお使いください。  
●火傷の原因になります。
- ・金属製のトングやフライ返しなどは使わないでください。  
●プレートのフッ素樹脂コーティングが傷つきはがれる原因になります。
- ・シリコンカバーなどふたを使用した時は、外すときに充分注意してください。  
●容器が熱くなっていたり、蒸気が一気に出て火傷をするおそれがあります。
- ・外部タイマーや、個別の遠隔操作システムと一緒に使用しないでください。  
●火災や火傷の原因になります。

# 使い方

## ※組み立て前にご確認ください。(付属品)

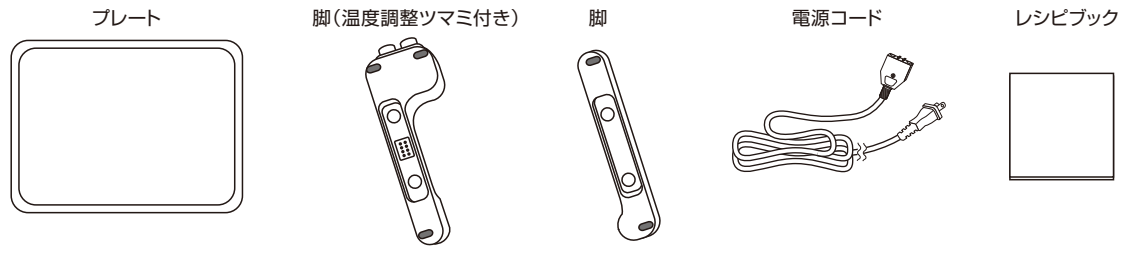

### 1 プレートを組み立てる

ご使用前には、次の順序で正しく組み立ててください。

- ・プレートを平らな場所に裏面を上にして置き、左右の脚を水平にしっかりとめ込んでください。  
※プレートの接続端子のある側に、脚(温度調整つまみ付き)をはめ込みます。  
※プレートと脚がしっかり接続されているか、ガタつきがないかを確認してください。
- ・脚とプレートを押さえながら、プレートを表に戻します。
- ・包装箱は、保管するときに必要ですので捨てないでください。

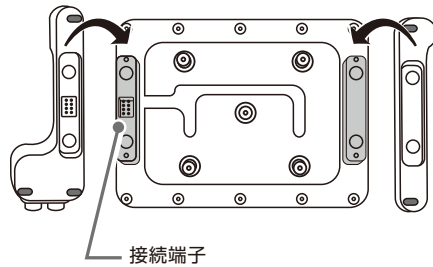

### 2 プレート部分を水拭きする

- ・水を含ませた布を硬くしぼって、プレート部分を水拭きしてください。

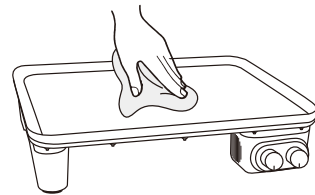

### 3 温度調整つまみをOFFの位置に合わせる

- ・温度調整つまみを両方ともOFFの位置に合わせてください。

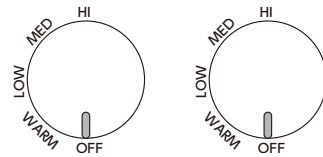

### 4 マグネットプラグを取り付け、電源プラグをコンセントに差し込む

- ・マグネットプラグ挿入口に、マグネットプラグを取り付けてください。
- ・電源プラグをコンセントに差し込んでください。

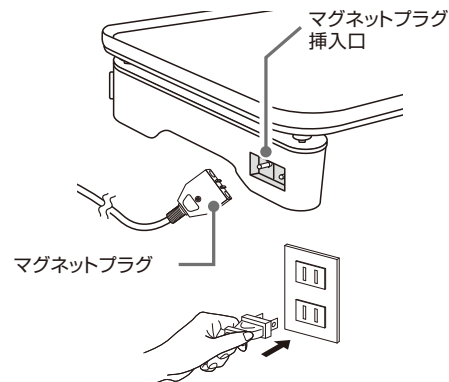

注意

- ・交流100V、15A以上の壁のコンセントに単独で使用してください。
- ・電源コードを束ねたまま使用しないでください。
- ・電源コードは本体の下を通さないでください。
- ・倒れたり、落としたり、強い衝撃を加えないでください。

## 5 予熱をする

- ・温度調整つまみを回してお好みの目盛に合わせてます。
- ・温度設定は調理メニューに合わせて調整してください。
- ・プレートは左右の温度調整つまみで、別々の温度に設定できます。
- ・設定温度の文字が点滅して予熱が始まります。
- ・文字が点灯に代わると予熱完了です。



- ・「HI」の位置より時計方向へ回さないでください。
- ・「OFF」の位置より反時計方向へ回さないでください。
- 故障の原因になります。

### 調理温度の例

目 盛	温度の目安	メニュー例
WARM	約100℃	料理の保温
LOW	約150℃	クレープ、パンケーキなど
MED	約190℃	ハンバーグ、お好み焼きなど
HI	約220℃	焼肉、ステーキ、焼きそばなど

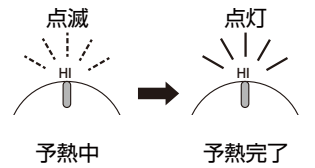
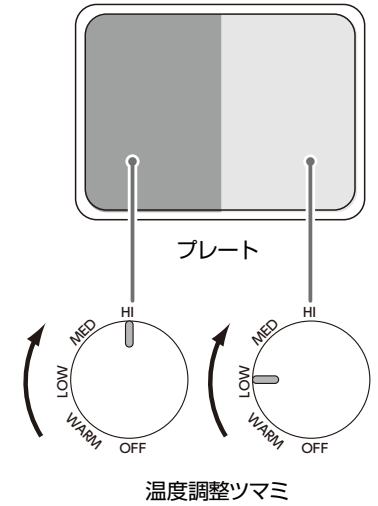

はじめてご使用になるときに、においや煙が出ることがありますが、故障ではありません。ご使用にともない出なくなります。

## 6 調理をする

- ・予熱が完了したら調理を開始します。



注意

- ・調理中や調理直後は、プレートが大変熱くなっておりますので、高温部に手などが触れないように充分ご注意ください。
- ・食材を並べる時や調理をするときには、木製や耐熱性のある樹脂製の箸やトングをお使いください。金属製の調理器具など(へらや串、ナイフなど)は使用しないでください。
- フッ素樹脂コーティングに傷がつき、焦げの原因になります。
- ・プレートを直火にかけないでください。
- 火災や故障の原因になります。
- ・予熱以外に空焼きをしたり、必要以上に加熱をしないでください。
- 過熱により発火することがあります。でき具合を見ながら調理してください。
- フッ素樹脂コーティングがはがれたり、プレートの変形や変色の原因になります。

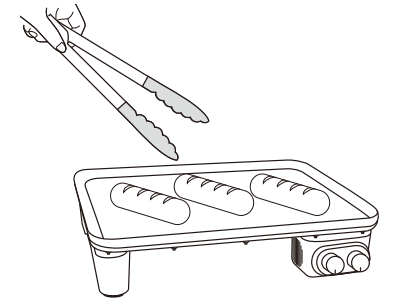

## 7 調理が終わったら温度調整つまみを「OFF」に合わせる

- ・調理が終わったら温度調整つまみを反時計方向に回して「OFF」に合わせてください。



注意

- 調理後は、必要以上に加熱を続けしないでください。
- 食べ物のカスなどが焦げて、発煙・発火するおそれがあります。
- フッ素樹脂コーティングがはがれたり、プレートの変形や変色の原因になります。

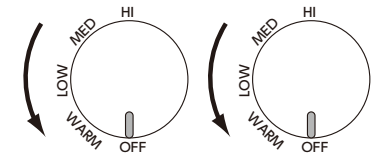

## 7 電源プラグをコンセントから抜いてから

### マグネットプラグを取り外す

- ・電源プラグをコンセントから抜いてください。
- ・その後、マグネットプラグを本体から抜いてください。



マグネットプラグを抜く際は、プレートに触れないようご注意ください。

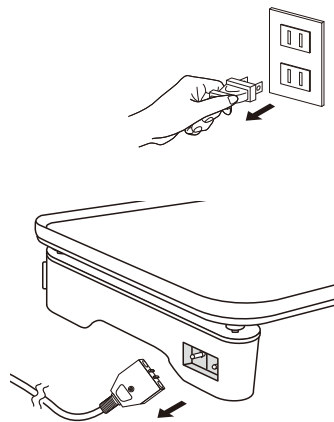

## 8 熱が充分冷めてからお手入れをする



調理直後や電源プラグを抜いてしばらくは、本体やプレートが非常に熱くなっています。温度調整ツマミと脚部分以外には触れないでください。火傷にご注意ください。

# お手入れについて



警告

- ・お手入れの時は、必ず電源プラグをコンセントから抜いて、プレートが充分冷めてからおこなってください。
- ・プレートが冷める前に脚を取り外さないでください。
  - 感電・火傷・ケガをする原因になります。
- ・脚に直接水をかけたり、水に浸けたりしないでください。

## お手入れ

【本体のお手入れ】※使うたびにお手入れをしてください。

- ・プレート表面は水洗い可能です。表面は柔らかいスポンジなどで水洗いしてください。
  - ・プレート裏面の汚れや油分は、ぬるま湯か中性洗剤を浸した布で拭き取った後、柔らかい布で空拭きをしてください。
- ※プレートはつけ置き洗いをしないでください。
- ※プレートはフッ素樹脂コーティングされています。ご使用にともない消耗し、剥がれることがありますが、人体には無害です。
- ・脚は水洗いできません。脚の汚れや油分は、ぬるま湯か中性洗剤を浸した布で拭き取った後、柔らかい布で乾拭きをしてください。

【電源プラグのお手入れ】

- ・電源プラグは、水気のない乾いた布などで拭いてください。



注意

- ・ガソリン、シンナー、ベンジン、アルカリ性洗剤、灯油、ベンゾール、アルコール、みがき粉などで拭かないでください。また、殺虫剤などをかけないでください。
  - 樹脂が変色や変質する原因になります。
- ・たわし、ナイロンたわしなどで強くこすらないでください。
- ・化学ぞうきんでこすったり、長時間接触させないでください。
  - 変質したり塗装がはげることがあります。
- ・食器洗い乾燥機を使用しないでください。
- ・スチームクリーナーを使用しないでください。

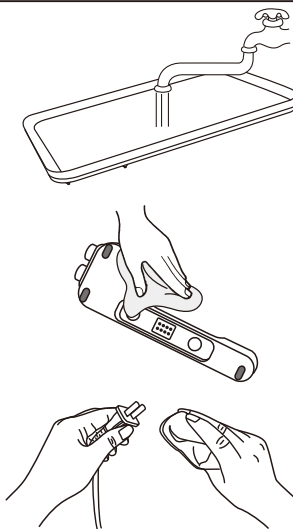

## 保管

- ・プレートから脚と電源コードを外して、立てても保管ができます。プレートを立てかけて置く場合は、落下によるケガや故障などの予防のため、しっかりと支えることができる食器スタンドなどを使用してください。
- ・付属品の紛失にご注意ください。
- ・長期間保管する場合は包装箱に入れ、直射日光の当たらない、湿気の少ないところに保管してください。

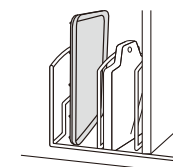

## 修理を依頼される前に

異常が生じたときは、次の点をお調べになってからお買い上げの販売店にご相談ください。

こんなとき	おたしかめください
加熱されない	<ul style="list-style-type: none"> <li>● 電源プラグはコンセントに確実に差し込まれていますか？</li> <li>● マグネットプラグは本体に確実に取り付けられていますか？</li> <li>● プレートと脚は確実に取り付けられていますか？</li> <li>● プレートの設定温度が「OFF」の位置になっていませんか？</li> </ul>
煙が出たり、においがする	<ul style="list-style-type: none"> <li>● 使いはじめたばかりではありませんか？ はじめてご使用になるときに、煙が出たり、においがすることがありますが、異常ではありません。ご使用にともない出なくなります。</li> <li>● プレートが汚れていませんか？ プレートのお手入れをしてください。</li> </ul>
本体から湯気が出る	<ul style="list-style-type: none"> <li>● 食材から出ている蒸気ではありませんか？ 調理中に食材から蒸気が出ることがありますが、故障ではありません。</li> </ul>
プレートが変色している	<ul style="list-style-type: none"> <li>● 長くご使用いただきありがとうございます。 長期間使用していると、調理物の油や水の成分によってプレートが変色することがありますが、ご使用に差し支えありません。</li> </ul>
うまく焼けない	<ul style="list-style-type: none"> <li>● 水平な場所に置いて使っていますか？ 水平な場所で調理すると均一に焼けます。</li> <li>● プレートが汚れていませんか？ プレートのお手入れをしてください。</li> </ul>
OFF が点滅している	<ul style="list-style-type: none"> <li>● 故障の可能性があります。直ちにご使用を中止し、お客様ご相談窓口へご連絡ください。</li> </ul>

上記の処置をしても直らなかった場合は、お買い上げの販売店へ点検・修理をお申し付けください。

● お客様ご自身の修理・改造は危険を伴いますので絶対に行わないでください。

※ 修理には特殊な技術が必要です。

## アフターサービスについて

(よくお読みください)

- 1. 保証書の内容のご確認と保管について。**  
この製品には保証書がついています。保証書はお買い上げの販売店にて販売店名・お買い上げ日などの記入をご確認の上、内容をよくお読みになり大切に保管してください。
- 2. 保証期間はご購入の日から1年間です。**  
保証期間中でも有料になることがありますので、保証書をよくお読みください。
- 3. 保証期間後の修理を依頼される時。**  
お買い上げの販売店にご相談ください。修理によって機能が維持できる場合は、お客様のご要望により有料修理させていただきます。
- 4. ホットプレートの補修用性能部品の保有期間は製造打切後5年間です。**  
補修用性能部品とは、その製品の機能を維持するために必要な部品です。
- 5. 修理品は、持ち込み修理となっています。修理依頼、消耗品のご購入の相談は、購入販売店でお願いします。通販、ネットショップでご購入の場合も同様をお願いします。**
- 6. ご使用中に普段と変わった状態になりましたら、ただちにご使用を中止して、お買い上げの販売店に点検・修理をご依頼ください。**
- 7. アフターサービスについてわからないことは…**  
上記の内容についての詳細、贈答・転居の場合など、その他製品に関するお問い合わせ、ご質問がございましたら、お買い上げの販売店までお問い合わせください。

商品の譲渡・リサイクル品については、保証適用を受けられない場合があります。ご注意ください。

### ●「ご相談窓口における個人情報のお取り扱いについて」

ユアサプライムス株式会社は、お客様の個人情報や相談内容を、ご相談への対応や修理、その他確認などのために利用し、その記録を残すことがあります。また、個人情報を適切に管理し、修理業務等を委託する場合や正当な理由がある場合を除き、第三者に開示、提供しません。お問い合わせは、ご相談された窓口にご連絡ください。

## 安全に末永くお使いいただくために

愛情点検	★長年ご使用の『ホットプレート』の点検を!
	<p>このような症状はありませんか？</p> <ul style="list-style-type: none"> <li>● 電源コード、プラグが異常に熱い。</li> <li>● 電源コード、プラグに傷が付いたり、触れると通電しなかったりする。</li> <li>● プレートや脚が割れている。</li> <li>● その他異常や故障がある。</li> </ul> <p>このような症状の時は使用を中止し、故障や事故の防止のため必ず販売店に点検をご相談ください。</p>

- 上記のような症状がなくても、安全のため定期的な点検をおすすめします。点検費用については販売店にご相談ください。

## 仕様

定格電圧 (V)	定格周波数 (Hz)	消費電力 (W)	外形寸法 (mm)	プレート表面処理	温度調整範囲 (°C)	電源コード長 (m)	質量 (kg)
100	50/60	1200	約420×335×92	フッ素樹脂コーティング	約100～220	約1.7	約3.8

- この製品は、海外ではご使用になれません。 FOR USE IN JAPAN ONLY.